

당신이 가장 신뢰할 수 있는 트럭
메르세데스-벤츠

다임러 트럭 코리아(주)

A Daimler Truck AG company

서울특별시 중구 한강대로 416 서울스퀘어 빌딩 8층

www.mercedes-benz-trucks.kr

메르세데스-벤츠 트럭 365 고객센터

24시간 긴급 출동 서비스 : 080-365-8255

본 제작물에 수록된 제품의 이미지와 기능은 실제 국내 판매 사양과 다소 상이할 수 있습니다.
다임러 트럭 코리아는 사전 통보의 의무 없이 차량의 디자인, 사양, 컬러, 재질 등을 변경할 수 있습니다.
Ⓜ와 Mercedes-benz는 Mercedes-benz Group AG의 등록상표입니다. (2024년 12월)



재활용 가능한 용지를 사용하였습니다.

메르세데스-벤츠 트럭

KakaoTALK 플러스친구

Q 메르세데스벤츠티럭



본 인쇄물은 FSC® 인증 종이를 사용하여
전 세계 산림의 책임 있는 관리를 지원합니다.



악트로스

The Actros L. The Actros.

Mercedes-Benz

Trucks you can trust



Road Efficiency

Road Efficiency

당신이 운행하는 모든 영역에서의 효율 극대화

메르세데스-벤츠는 트럭의 효율 기준으로 총 보유 비용 (Total Cost of Ownership, TCO)을 가장 먼저 제시하였고, 유럽에서 가장 뛰어난 효율을 입증하여 왔습니다. 그러나, 점점 복잡해지는 운송 환경 속에서 이제 단순한 총 보유 비용 절감을 넘어 트럭을 운행하는 모든 영역에서 효율적인지 따져봐야 합니다. 즉, 사고로 인한 예상치 못한 막대한 처리 비용과 정비 운휴에 따른 수익 창출 기회의 손실까지 보유 기간 내내 발생할 수 있는 모든 비용을 고려한 총 운송 효율 (Total Transport Efficiency, TTE)로 효율의 패러다임을 전환해야 합니다.

그것이 바로 메르세데스-벤츠가 제시하는 "RoadEfficiency (로드이피션시)" 입니다.

메르세데스-벤츠의 모든 탑-클래스 제품과 서비스는 RoadEfficiency (로드이피션시) 철학에 따라, 고객의 총 운송 효율(TTE)을 극대화하기 위하여 모든 요소를 통합하여 개발한 결정체입니다.

- 낮은 총비용
- + 혁신적 안전성
- + 신속한 운행 복구

총 운송 효율, 진정한 효율의 완성



> <세상을 움직이는 당신을 위해>
동영상으로
자세히 알아보세요.



※ 위 사진은 이미지 예시로 국내 판매 사양과는 무관합니다.

The Actros. 당신이 만난 가장 안전하고 효율적인 트럭

악트로스.

메르세데스-벤츠는 언제나 시대를 앞서는 기술과 안전, 효율로 장거리 및 고중량 화물 운송 솔루션의 역사를 만들어 왔습니다.

악트로스는 이전 모델에서 찾아볼 수 없었던 60여 가지의 혁신 기술이 보이는 부분은 물론, 보이지 않는 부분까지 폭넓게 적용되어 당신을 지켜 줍니다. 특히, 5가지 대표적 혁신 기술은 지금껏 당신이 상상하지 못한 효율성과 안전성 그리고 편리함으로 당신의 마음을 설레게 할 것입니다.

현존하는 가장 진보한 기술로 탄생한 트럭, 당신이 꿈꾸던 미래의 트럭을 지금 만나 보십시오.



▶ 악트로스의 모든 것
동영상으로 자세히
알아보세요

Upgreat.

Actros L. 힘들이지 않는 운전, 더 편안한 실내 생활, 최첨단 혁신 사양과 뛰어난 안전성까지. 현존하는 가장 진보한 신기술로 탄생한 5세대 악트로스의 프리미엄을 또 한 번 높였습니다. 프리미엄 위의 프리미엄, Actros L을 만나 보십시오.

ACTROS L

가장 혁신적인 장거리 운송 솔루션

혁신적 기술과 시대를 선도하는 스타일로 완성된 뉴 악트로스는 도로 위에서 당신의 자부심이 됩니다.

당신이 바라는 모든 비즈니스 요구를 충족하는 고효율 트럭 라인업은 강력하고 친환경적인 파워트레인과 함께 최상의 편안함을 누리실 수 있는 완벽한 장거리 운송 솔루션을 제시합니다.



모델명	악트로스 L	악트로스 L	악트로스 L	악트로스 L
모델 라인	Luxury	Luxury	Efficiency - 프리미엄	Efficiency - 스탠다드
세부 모델	2863LS 6x2 기가스페이스	2653LS 6x2 기가스페이스	2651LS 6x2 스트림스페이스	2646LS 6x2 스트림스페이스



모델명	악트로스	악트로스	악트로스	악트로스
모델 라인	BCT - 프리미엄	BCT - 스탠다드	Power - 익스트림	Power - 에어
세부 모델	2653LS 6x2 클래식스페이스	2646LS 6x2 클래식스페이스	3363S 6x4 스트림스페이스 (허브)	2663LS 6x4 스트림스페이스 (허브)

※각 모델의 외관 및 색상은 예고 없이 변경될 수 있습니다. 자세한 사항은 트럭 매니저에게 문의 바랍니다.



당신의 일상 속에 함께 하는 혁신 뉴 악트로스는 당신을 잘 압니다.

수익을 극대화하기 위한 총 운송 효율 (Total Transport Efficiency, TTE)은 차량의 어느 한 요소로만 이루어지지 않습니다. 무엇보다 당신이 도로 위 모든 위험으로부터 안전해야 하고, 피로하지 않고 편안해야 합니다.

뉴 악트로스의 대표적 5대 혁신 시스템은 당신의 운전을 완전히 새로운 차원의 "조종"으로 진보하게 합니다. 넓고 편안한 캐빈 곳곳에 세심하게 배치된 각종 프리미엄 편의 사양은 가장 오랜 시간 수행하는 운전에서 작업과 휴식까지, 당신의 생활을 구성하는 모든 영역에서 새로운 차원의 안전과 편안함을 선사합니다.

- 미러캠(MirrorCam)
- 액티브 드라이브 어시스트 2 (Active Drive Assist 2)
- 멀티미디어 콕핏(Multimedia Cockpit)
- 액티브 브레이크 어시스트 5(Active Brake Assist 5)
- 지형 예측형 크루즈 컨트롤+(Predictive Powertrain Control+)

Core Innovations

MirrorCam

ADA 2

Multimedia
Cockpit

ABA 5

PPC+

Drive

Work

Live

언제나 크고 강력한 것을 추구하지만, 연비만은 최소화합니다.

강력한 파워는 뉴 악트로스의 기본입니다. 그리고, 비용을 줄이면 수익이 늘어납니다. 메르세데스-벤츠는 고객이 더 많은 수익을 누리실 수 있도록 모든 역량을 기울여 왔습니다. 그 기본 가치에 탁월한 효율이라는 새로운 가치를 더해 더욱 완벽한 트럭을 완성하였습니다.



※ 위 사진은 이미지 예시로 국내 판매 사양과는 무관합니다.

공기역학 성능 극대화를 위한 디자인

향상된 공기역학

공기 저항을 획기적으로 줄여 연료 소비량을 더욱 낮추기 위하여 뉴 악트로스는 공기역학(에어로 다이내믹) 성능이 더욱 향상되었습니다. 예를 들어, 기존 사이드미러를 대체한 새로운 미러캠 시스템을 적용함으로써 연료 소비량을 기본적으로 최대 1.3% 추가로 감소해 줍니다. (유럽 기준)

연비 절감을 위한 첨단 테크놀로지

뉴 악트로스의 친환경 Euro VI 3세대 엔진은 새롭게 맞춤 제작된 고성능 터보차저로 저단에서도 강력한 파워를 발휘합니다. 연료 분사를 정교하게 제어하는 X-펄스 고압 커먼레일 시스템은 유해 배기가스 배출량을 최소화하면서 연료 효율을 획기적으로 높였습니다. 연비 절감 주행 프로그램 또한 지형 예측형 크루즈 컨트롤과 함께 연비 향상에 크게 기여합니다. 이렇게 다양한 첨단 기술이 더 적은 연료로 더 긴 거리를 달릴 수 있도록 해 줍니다.

메르세데스 파워시프트 3 주행 프로그램

“이코노미/파워” 드라이브 프로그램이 기본 적용되었습니다. 장거리 수송에 적합한 “이코노미” 주행 프로그램은 연비를 크게 높여줍니다. 큰 힘이 필요한 상황에서 “파워” 드라이브 프로그램을 사용하면 언제나 쉽게 최대 출력을 끌어낼 수 있습니다. 한편, 초고중량물을 수송을 위한 6x4 트랙터의 경우에는 더욱 가혹한 운송 환경에서 강력한 힘을 발휘하는 데 집중된 “오프로드” 주행 프로그램 적용 모델을 선택할 수도 있습니다.

친환경 Euro VI 배기 시스템

- 1 냉각된 배기가스를 재순환하여 질소산화물과 연소 중 발생하는 미립자 생성을 줄여 줍니다.
- 2 밀폐된 디젤 미립자 필터(DPF)는 미립자 배출을 거의 완벽히 걸러냅니다. 최적화된 제어 장치는 공기가 섞이지 않은 AdBlue®(요소수)를 배기가스에 분사하고, SCR 시스템을 거친 질소 산화물은 물과 질소로 완전히 분해합니다.

OM470, OM471, OM473 |
세계 최초로 개발된
유로 6 신형 직렬 6기통 엔진으로
뛰어난 경제성과 내구성을 자랑합니다.



메르세데스 파워시프트 3(MP3) 변속기 | 빠른 응답성과 향상된 변속 성능을 자랑하는 메르세데스-벤츠만의 첨단 자동/수동 겸용 변속기입니다.



Advantage at a glance

- 고성능 친환경 엔진 라인업 (OM470-460마력급 / OM471-510, 530마력급 / OM473-630마력급)
- 더 길어진 최대 출력 구간으로 저단에서도 강한 출력 및 토크 발생
- 마찰을 줄여 연비를 최적화한 엔진 설계와 향상된 연비 시스템
- 3세대 엔진: 2세대 대비 추가 효율 향상. 최대 약 4% - 자사 시험 기준 (1세대 대비 추가 효율 향상. 최대 약 10% - 자사 시험 기준)
- OM473 (1세대) 효율 강화 (기준 유로 6 대비 3%: 자사 시험 기준)



MP3 주행 기능 | 어떠한 주행환경에서도 최적의 효율을 발휘하여 다양한 기능을 제공합니다. (에코롤 모드 / 락킹모드 / 이코노미 주행 모드 또는 파워 주행 모드)

미러캠 (MirrorCam)

더 넓게 보고, 연료는 더 적게 소모하는 미러캠의 기능과 효율이 한층 강화되었습니다.

사각지대 없이 스스로 최적 시야를 확보하는 미러캠과 디지털 운전 정보를 표시하는 2개의 미러캠 디스플레이가 선회로 운행이나 차선 변경을 더욱더 수월하게 도와줍니다. 미러캠 암을 10cm 단축하여 에어로다이나믹 성능을 더욱 향상시켜 연비 효율성을 높였습니다. 선명도를 더욱 높인 미러캠 디스플레이는 눈부심을 줄여 언제나 선명한 화면을 제공하며, 자동 밝기 조절 기능과 심야 취침 시 CCTV처럼 차량 주변 상황을 살펴보는 기능도 매우 유용합니다.



운전석 좌우 대형 미러캠 디스플레이는 넓은 시야각과 운전 정보를 제공하여 운전자는 실내에서 모든 상황을 파악하며 조향할 수 있습니다.



언제나 향상된 운전 시야

루프에 설치된 고해상도 카메라와 특수 코팅된 렌즈로 빗물이나 먼지에 의한 오염이 거의 없고, 열선 기능이 있어 악천후와 습기 등 열악한 환경의 영향을 최소화해 줍니다. 주변 밝기에 따라 디스플레이 조도가 자동 조절되고 수동 설정도 가능해 야간 운전 시에도 눈부심이 적고 언제나 향상된 운전 시야를 확보할 수 있습니다.

연비 향상

기존 전통적인 미러 대신에 카메라 암의 혁신적인 공기 역학적 설계가 적용되어 연료 소모를 (최대) 약 1.3~1.5% 절감해 줍니다. (유럽 기준)

미러캠 디스플레이와 오버레이 기능

운전석과 조수석의 대형 미러캠 디스플레이는 기존 사이드미러와 유사하게 상하 분할 화면으로 보여줍니다. 좁은 장소에서의 매뉴버링이나 차선변경 시에는 카메라가 스스로 최적 화각으로 조정하고, 다양한 오버레이 정보 표시(거리 표시 라인/ 추월 보조 라인/ 트레일러 추적 등)로 후방 차량과의 거리와 속도 등 교통 상황을 인지하는 데 도움을 줍니다.

트레일러 추적 기능

미러캠 디스플레이에 트레일러의 끝 안내선을 설정하면, 인터체인지, 회전 교차로 등에서도 카메라가 트레일러 끝단을 자동 추적해 보여줌으로써 더욱 안전하고 수월하게 회전할 수 있습니다.



A 필러 주변 시야 극대화

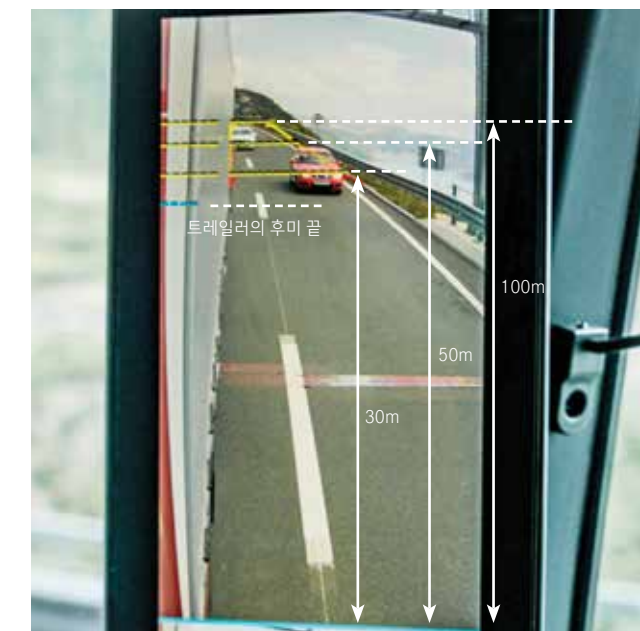

오버레이 운전 정보 표시 기능 (운전석부터의 거리 등)



트레일러 추적 기능



Drive

액티브 드라이브 어시스트 2 (ADA 2)

차량 주행을 전후와 좌우로 제어하는 첨단 안전 및 편의 기능을 통합하여 트럭의 자율 주행 시대를 열었습니다.

트럭 최초의 부분 자율 주행 시스템

현재 유럽 법규가 허용하는 최고 수준의 부분 자율 주행 시스템으로, 최고급 승용차를 능가하는 첨단 기능을 트럭 최초로 상용화하였습니다.

모든 속도 영역에서 부분 자율 주행 기능

ADA는 90km/h까지 전 속도 범위에서 활성화됩니다. 운전자는 적극적으로 스티어링휠을 조작할 필요는 없지만, 스티어링휠에 손을 올린 상태에서 차량을 차선 내로 유지할 수 있도록 스스로 제어합니다. 만일 스티어링휠에 운전자의 손이 감지되지 않으면 단계별로 경고등과 경고음이 울린 후 60초 후에 ADA 기능은 해제됩니다.

스탑앤고(Stop-and-Go) 기능

가다서기를 반복하는 정체 상황에서도 앞 차량의 흐름에 따라 차량이 스스로 서고 출발해 운전의 피로와 스트레스까지 크게 경감해 줍니다.

강화된 안전성

시각 및 청각적 경고에도 불구하고 운전자가 스티어링 휠을 더 이상 제어하지 않을 경우, 새로 추가된 비상 정지 기능이 부분 자율 주행 시스템의 안전에 대한 신뢰도를 한층 더 높였습니다.



ADA 활성화



미리 설정된 앞 차량의 거리를 감지해 스스로 차간거리를 유지합니다.



ADA 해제 경고



차선 내 차량 위치를 설정 할 수 있으며 곡선에서도 차선 내로 운행할 수 있도록 차선을 유지합니다.



차간거리 제어(Proximity Control)

첨단 레이더 시스템을 사용해 앞 차량과의 거리를 감지해 제동 또는 가속하여 차간 거리를 유지합니다. 앞차와의 거리를 여러 단계로 조절할 수 있으며, 속도를 감지하여 전방 간격을 스스로 조절합니다.

차선 이탈 복귀(LDP)와 차선 유지(LK)

다기능 카메라와 전자식 스티어링 시스템으로 실수로 차선을 침범했을 때 운전자에게 경보 후 차량을 차선 내로 자동으로 조향해 주는 차선 이탈 복귀 시스템 (LDP)과 차량을 원하는 차선 위치에 능동적으로 유지시켜 주는 차선 유지 시스템 (LK)이 함께 작동하여 차량을 횡적으로 제어해 줍니다.

액티브 브레이크 어시스트 5 (ABA 5)

법규를 선도하는 초정밀 레이더와 카메라 시스템을 완벽하게 결합해 보행자까지 인식하며 안전의 차원을 높였습니다. 이러한 보행자 인식 자동 긴급 제동 시스템은 오직 메르세데스-벤츠 뿐입니다.

가장 진보된 자동 긴급 제동 시스템

운행 중 전방에 주행 차량과 정지 물체는 물론 움직이는 물체에 대한 위험을 감지하면 운전자에게 즉시 경고하고, 이후 상황에 따라 제동 시스템을 작동합니다. 전방의 충돌 위험을 감지할 경우 단계별로 경고음과 함께 완전 정지까지 긴급 제동을 실시합니다. 야간 운행 시에도 전방 교통상황을 지속적으로 모니터링하여 최상의 안전을 보장합니다.

(뉴 악트로스 전 모델 적용)

세계 최초, 동급 유일의 보행자 인식 긴급 제동

움직이는 물체 및 정지된 물체는 차량 최고 속도인 90km/h 내 전 속도 범위에서, 움직이는 보행자는 차속 50km/h 미만인 특정 상황에서 부분 또는 완전 제동을 실행하여 사고 결과를 줄이거나 방지함으로써 운전자뿐 아니라 보행자의 안전을 획기적으로 확보해 줍니다



※ ABA 5는 안전 보조 시스템으로 시스템 범위 내에서 작동 하며, 운행과 관련된 모든 책임은 최종적으로 운전자에게 있습니다.

지형 예측형 크루즈 컨트롤+ (PPC+)

어떠한 지형에서도 연료 소모 절감을 위해 보이지 않는 스마트 드라이버가 당신을 대신해 줍니다.



PPC+ 작동 상태 정보

지형에 따른 주행으로 연료 효율 극대화

최신 정보로 업데이트된 3D 맵 데이터와 GPS 시스템으로 주행할 지형을 분석하고 전방 2km까지 예측하여 크루즈 컨트롤 속도를 최적화합니다. 아울러, 최상의 효율을 발휘할 수 있도록 속도와 기어 변속을 차량 스스로 조절함으로써 (최대) 약 5%까지 연료 소모를 절감할 뿐 아니라 (유럽 기준), 신경 쓸 것 많은 초행길이나 복잡한 지형의 도로에서 운전 스트레스까지 줄여 줍니다.

보다 강력해진 PPC+

이전 세대 PPC에 비해 신규 도로 인식을 획기적으로 높였습니다. 또한, 한국 지형 및 운행 환경에 적합하도록 차간거리 제어 어시스트와의 상호 작용이 향상되었으며, 예측 주행 컨트롤 시스템이 업그레이드 되었습니다.



전방에 언덕을 앞두면 예측 가속을 통해 오르막길에서 운동에너지 활용을 극대화함으로써 연료 소모를 절감합니다.

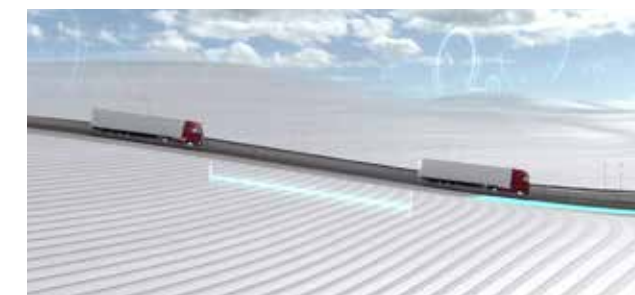

내리막길에서는 에코를 및 최고점에서의 운동량 활용을 극대화함으로써 차간 거리를 확보하고 연료 소모를 절감합니다.



Work

멀티미디어 콕핏 (Multimedia Cockpit)

앞서가는 당신을 위한 가장 스마트한 운전 공간, 첨단 디지털 운전석에 앉으면 차와 대화하며 트럭을 “조종”하게 됩니다.

스마트 트럭의 시작

그 어떤 트럭도 흉내 내지 못한 인체공학적 설계와 최상의 해상도와 시인성을 자랑하는 2개의 풀 디지털 디스플레이가 어우러져 혁신적인 운전석 디자인을 실현하였습니다. 상상 속의 스마트한 공간에서 직관적으로 모든 주행 정보를 파악하고 마치 스마트 폰을 조작하듯 트럭의 모든 기능을 손쉽게 조작할 수 있습니다.
(뉴 악트로스 전 모델 적용)

풀 디지털 계기반과 스티어링휠 터치패드 컨트롤

기존 아날로그 계기반을 완벽히 대체한 12.3인치 대형 디지털 디스플레이 계기반으로 각종 운전 정보를 한눈에 파악할 수 있습니다. 한편, 운전자 취향에 따라 클래식 또는 어드밴스드 모드로 개인화할 수 있어 운전을 더욱 즐겁고 효율적으로 할 수 있습니다. 운전 중에는 스티어링휠 왼쪽의 터치패드 컨트롤을 이용하여 각종 화면으로 전환하고 다양한 기능을 조작할 수 있습니다.

멀티 터치스크린과 인포테인먼트 시스템

운전석 오른쪽, 센터페시아 상단에 자리한 10.25인치 멀티 터치스크린은 마치 스마트폰 앱을 다루듯 손가락으로 넘기고 터치함으로써 공조 및 등화 장치와 전화, 오디오 등 차량의 각종 편의 기능과 인포테인먼트 시스템을 직관적으로 조작할 수 있습니다. 또한, 스마트폰과 연결해 다양한 멀티미디어를 즐기고 스마트폰의 내비게이션을 대형 스크린으로 보며 사용할 수도 있습니다. 한편, 운전 중에는 스티어링휠 오른쪽 터치패드 컨트롤을 통해 각종 기능을 조작할 수도 있습니다.



▶ 혁신 사양에 대해 동영상으로 자세히 알아보세요.



디지털 계기반 - 클래식 모드



디지털 계기반 - 어드밴스드 모드



스티어링휠 터치패드 컨트롤



멀티 터치스크린

스마트 컨트롤

안전 운행뿐 아니라 업무의 편의성을 높여 주는 다양한 스마트 기능이 당신을 도와줍니다.

최신 휴먼 머신 인터페이스(HMI) 기술 적용으로 간편하고 직관적인 조작

시각적 요소를 적용한 아이콘으로 구성된 선명한 멀티 터치스크린은 시인성과 직관성이 뛰어납니다. 공조, 등화 등 사용 빈도가 높은 기능은 바로가기로 등록해 둘 수 있고, 차속 제어, 레벨 컨트롤, 각종 시간 제어 등 각 기능 메뉴가 트리 구조로 구성되어 매뉴얼이 없이도 누구나 쉽게 조작이 가능합니다.



다양한 멀티 터치스크린 메뉴

스마트폰 연동 멀티미디어 및 내비게이션

애플 카플레이(Apple CarPlay) 또는 안드로이드 오토(Android Auto)기능을 통해 전화 통화, 문자 메시지, 내비게이션, 음악 앱 및 음성 인식 등 스마트폰에 저장된 다양한 앱을 10.25인치 대형 스크린을 통해 편리하게 사용할 수 있습니다.

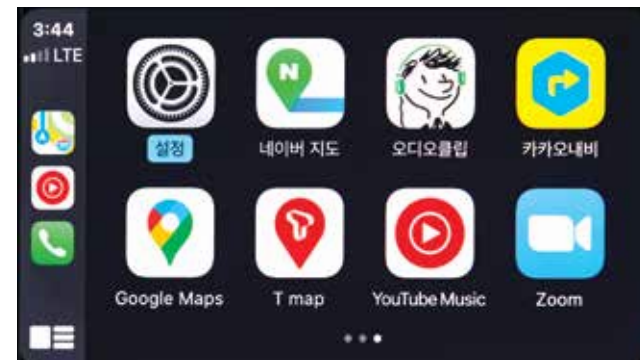

애플 카플레이



스마트폰 내비게이션 앱 미러링

멀티 터치스크린 집중식 컨트롤

복잡하게 산재되어 있던 조작 버튼들이 멀티 터치스크린 한 곳을 통해 직관적 터치 조작으로 모든 컨트롤이 가능합니다.



차량 외부 조명 조절

※ 스마트폰 연동 멀티미디어 및 내비게이션은 스마트폰의 기종 및 설치된 앱 또는 기기 설정 등에 따라 기능에 차이가 있을 수 있습니다.



고성능 카메라 및 레이더 센서 (ABA 5, ADA용)

차선 및 전방 차량은 물론 움직이는 보행자까지 정밀하게 감지하여 자동 긴급 제동 및 부분 자율 주행 기능을 지원합니다.

신형 리모컨 키 & 스마트 버튼 시동

메르세데스-벤츠 승용차와 동일한 디자인의 리모컨 키는 주머니에서 꺼내지 않고도 엔진 버튼을 통해 간편하게 시동을 걸 수 있으며, 다른 사람에게 보여 주고 싶은 미려한 디자인으로 메르세데스-벤츠 오너의 자부심을 만끽할 수 있습니다.

풀 LED 테일 램프

테일 램프 전체를 고효율 LED 램프로 구성하여 전기 소모를 최소화하고, 새로운 디자인과 다이아믹 턴 시그널의 뛰어난 시인성으로 후방 차량의 시선을 사로잡습니다.

전자식 주차 브레이크 & HOLD 기능

고급 승용차의 전자식 주차 브레이크와 동일한 감각과 유려한 디자인을 자랑하고, 손쉬운 작동과 안전 기능으로 편의성을 높였습니다. 경사로 출발이나 정차 후 재출발 시 HOLD 기능 작동으로 안전하게 출발하고 피로를 줄여줍니다.

일체형 풀 LED 헤드램프 및 인텔리전트 헤드라이트 컨트롤

주간주행등과 턴시그널 램프가 일체형 LED로 디자인되어 강렬한 인상을 연출합니다. 한편, 반영구적 수명과 밝기가 뛰어난 LED 헤드램프에 오토하이빔, 코너링 램프 등 인텔리전트 기능과 함께 전방 안개등 기능이 포함되어 교통 및 도로 상황에 따라 자동으로 최적 조도를 설정하여 최상의 주행 안전성을 제공합니다.

더 편안한 실내 생활 (Better living)

운전, 업무, 휴식 - 당신의 하루를 잘 알기에, 실용성과 미학이 완벽한 조화를 이룬 공간에서 그 무엇을 하셔도 최상의 편안함을 약속합니다.

평면 플로어 캡

모던하고 세련된 컨셉의 인테리어 트림으로 단장된 완전 평면 플로어 캡에서 최상의 실내 거주성과 공간 활용성을 누리실 수 있습니다. (일부 모델 미적용)

무시동 에어컨&히터

엔진 정지 상태에서도 연료 소모를 줄이며, 사계절 적정 온도에서 쾌적함을 만끽할 수 있습니다.

강화된 캡 노이즈 및 단열 보강제

방음 및 흡음재 대폭 강화로 외부에서 들어오는 소음은 물론 열기와 냉기를 효과적으로 차단하여 사계절 언제나 더욱 조용하고 쾌적하게 운행할 수 있습니다.



트렌드라인(TrendLine) 인테리어 및 무시동 에어컨&히터



다양한 기능의 앰비언트 라이팅

드라이빙 라이트

주·야간 각각 다른 색상을 발하는 LED 조명이 야간 주행 및 업무 집중력을 향상시키며, 알람 기능이 마치 일출처럼 점차 밝아지는 점등으로 상쾌한 아침을 깨워줍니다.

리빙 라이트

실내 곳곳에 편안한 빛을 발하는 고품격 LED 램프로 마치 은은한 별빛이 빛나는 듯한 안락하고 감성적인 분위기를 연출합니다.



최적화된 운전석 시트 포지션



조수석 테이블



멀티 터치스크린의 앰비언트 라이팅 컨트롤



프리미엄 매트리스



대용량 냉장고



슬라이딩 글래스 선루프



2863LS 6x2 기가스페이스

※ 차량 이미지는 실제 국내 판매 사양과 다소 상이 할 수 있습니다.

Line-up

Actros L - Luxury 라인

웅장하고 기품있는 기가스페이스 캡에 고출력 엔진과 다양한 첨단 사양을 모두 적용한 최고급 모델 라인



알루미늄 질감의 모던하고 시크한 감성의 스타일라인 (StyleLine) 인테리어



기가스페이스(GigaSpace) 전용 크롬 선바이저



신형 미러캠 (공기역학 향상)



럭셔리 와이드 2층 침대



다양한 기능의 앰비언트 라이팅 (드라이빙+리빙)

Luxury 라인 주요 사양 비교	프리미엄	스탠다드
모델	2863LS 6x2	2653LS 6x2
인테리어 컨셉	스타일라인	스타일라인
2층 럭셔리 침대	●	-
프리미엄 매트리스 토퍼	●	●
가족 시트(운전석/조수석)	통풍+열선/통풍+열선	통풍+열선/통풍+열선
미러캠	●	●
액티브 드라이브 어시스트 2 (ADA2)	●	●
지형 예측형 크루즈 컨트롤+ (PPC+)	●	●
1축 Air-suspension	●	-
오토하이빔 & 코너링 라이트	●	●
전동식 콤포트 파워스티어링	●	●
앰비언트 라이팅	드라이빙+리빙	드라이빙+리빙
사운드 시스템	5.1채널 돌비 서라운드	5.1채널 돌비 서라운드
타이어	385/65R22.5 315/80R22.5 (선택), 295/80R22.5 (후륜)	295/80R22.5

※ 각 모델의 사양 구성은 예고 없이 변경될 수 있습니다. 자세한 사항은 트럭 매니저에게 문의 바랍니다.



일체형 풀 LED 헤드램프 및 인텔리전트 헤드라이트 컨트롤 | 주간주행등과 턴시그널 램프가 일체형 LED로 디자인되어 강렬한 인상을 연출합니다. 반영구적 수명과 밝기가 뛰어난 LED 헤드램프에 오토하이빔, 코너링 램프 등 인텔리전트 기능과 함께 전방 안개등 기능이 포함되었습니다.



스타로고 프로젝션 웰컴 라이트 | 도어를 열면 선명한 메르세데스-벤츠 로고를 도어 아래쪽 지면에 투사하여 사용자의 자부심을 높여주며, 어두운 곳에서도 안전한 승하차를 도와줍니다.



※ 차량 이미지는 실제 국내 판매 사양과 다소 상이 할 수 있습니다.

Line-up

Actros L - Efficiency 라인

연비에 최적화된 엔진과 스트림스페이스 캡의 조합으로 효율 극대화에 집중한 고효율 모델 라인



나무결 느낌의 액틱하면서도 진보적 감성의 트렌드라인 (TrendLine) 인테리어 (2651LS)

Efficiency 모델 주요 사양 비교	프리미엄	스탠다드
모델	2651LS 6x2	2646LS 6x2
헤드램프/방향지시등	LED/LED	기본형/LED
오토하이빔 & 코너링 라이트	●	●
테일램프	LED	기본형
인테리어 컨셉	트렌드라인	스탠다드라인
가죽 시트(운전석/조수석)	통풍+열선/통풍+열선	통풍+열선/통풍+열선
액티브 드라이브 어시스트 2 (ADA 2)	-	-
지형 예측형 크루즈 컨트롤+ (PPC+)	-	-
차간거리 제어 어시스트	●	●
앰비언트 라이팅	리빙	기본형
스피커	5 스피커 시스템	기본형
PTO	●	●

※ 각 모델의 사양 구성은 예고 없이 변경될 수 있습니다. 자세한 사항은 트럭 매니저에게 문의 바랍니다.



다이나믹 턴시그널 LED 테일램프 (2651LS)



New LED 헤드램프 (시그니처 라이트 포함) | 반영구적 수명과 뛰어난 밝기를 지닌 새로운 LED램프를 새로 적용하였으며 오토하이빔 & 코너링 라이트 기능이 야간 운행 시 안전을 향상시켜 줍니다. (2651LS)



앰비언트 라이팅 (리빙) | 편안한 느낌의 LED램프를 적용하여 마치 은은한 별빛같은 안락한 분위기에서 편안한 휴식을 취할 수 있습니다. (2651모델)



Actros L 레터링



통풍 가죽 시트 (국내 제작)



전자식 주차 브레이크



※ 차량 이미지는 실제 국내 판매 사양과 다소 상이 할 수 있습니다.

Line-up

Actros - BCT 라인

벌크시멘트 트레일러 운송에 최적화한 캡 높이를 지니고 수익성 극대화를 위한 모델 라인



실용적이고 산뜻한 감성의 스탠다드 인테리어 (2646LS)

BCT 모델 주요 사양 비교	프리미엄	스탠다드
모델	2653LS 6x2	2646LS 6x2
헤드램프/방향지시등	LED/LED	기본형/LED
테일램프	LED	기본형
플로어	엔진터널(170mm)	엔진터널 (170mm)
인테리어 컨셉	스타일라인	스탠다드라인
가죽 시트(운전석/조수석)	통풍+열선/열선	통풍+열선/열선
액티브 드라이브 어시스트 2 (ADA2)	●	-
지형 예측형 크루즈 컨트롤+ (PPC+)	●	-
차간거리 제어 어시스트	●	-
보조 브레이크	HPB	HPB
스피커	5 스피커 시스템	기본형

※ 각 모델의 사양 구성은 예고 없이 변경될 수 있습니다. 자세한 사항은 트럭 매니저에게 문의 바랍니다.



운전석 통풍 가죽 시트 (국내 제작)



중량형 커플러 | 40mm 두께의 플레이트로 지지 강성을 최대 36t 까지 크게 높였습니다.



액티브 드라이브 어시스트 2 (ADA 2) | 차량 주행을 전후와 좌우로 제어하는 첨단 안전/편의 시스템을 통합한 부분 자율 주행 시스템입니다.



스마트 버튼 시동



전자식 주차 브레이크



※ 차량 이미지는 실제 국내 판매 사양과 다소 상이 할 수 있습니다.

Line-up

Actros - Power 라인

630마력급의 막강한 출력과 극대화된 제동력으로
초고중량 화물 운송에 특화된 모델



알루미늄 질감의 모던하고 시크한 감성의 스타일라인 (StyleLine) 인테리어 (Power 전 모델)

Power 모델 주요 사양 비교	익스트림	에어
모델	3363S 6x4	2663LS 6x4
헤드램프	LED	LED
오토하이빔 & 코너링 라이트	●	●
테일램프	LED	LED
인테리어 컨셉	스타일라인	스타일라인
직물 시트(운전석/조수석)	통풍+열선/열선	통풍+열선/열선
액티브 드라이브 어시스트 2 (ADA2)	-	-
지형 예측형 크루즈 컨트롤+ (PPC+)	-	-
앰비언트 라이팅	드라이빙+리빙	드라이빙+리빙
스피커	5 스피커 시스템	5 스피커 시스템
PTO	●	-

※ 각 모델의 사양 구성은 예고 없이 변경될 수 있습니다. 자세한 사항은 트럭 매니저에게 문의 바랍니다.



중량형 커플러 | 40mm 두께의 플레이트로 지지 강성을 최대 36t 까지 크게 높였습니다.



인텔리전트 헤드라이트 컨트롤



전자식 주차 브레이크



슬라이딩 글래스 선루프

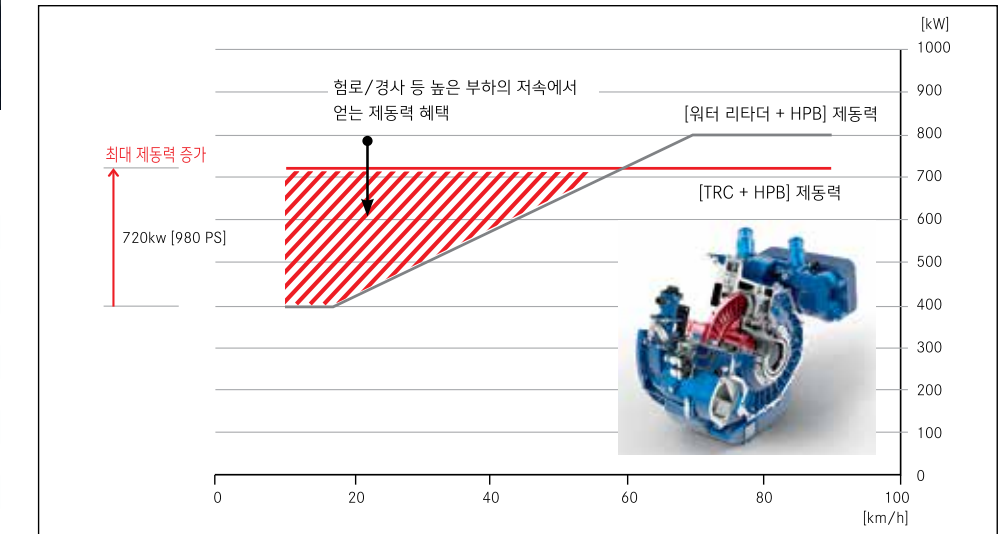

터보 리타더 클러치(TRC) | 초고중량 화물 운송 시에도 수월하게 출발하며, 최대 약 980마력의 정밀하고 획기적인 제동력을 발휘합니다. (3363S 적용)

Actros tractor - 제원

	2863LS 6x2	2653LS 6x2	2651LS 6x2	2646LS 6x2
모델 라인	Luxury - 프리미엄	Luxury - 스탠다드	Efficiency - 프리미엄	Efficiency - 스탠다드
캡 타입	기가스페이스	기가스페이스	스트림스페이스	스트림스페이스
공차중량 (Kg) (*에어디플렉터)	9,660 (9,700)	9,080 (9,120)	9,090 (9,130)	8,880 (8,920)
전장/전폭/전고 (mm) (*에어디플렉터)	7,180 / 2,495 / 3,995	6,895 / 2,495 / 3,950 (3,995)	6,895 / 2,495 / 3,790 (3,995)	6,895 / 2,495 / 3,805 (3,975)
휠베이스 (mm)	3,550+1,350	3,250+1,350	3,250+1,350	3,250+1,350
엔진 모델	OM473LA	OM471 (3세대)	OM471 (3세대)	OM470 (2세대)
총 배기량 (cc)	15,569	12,809	12,809	10,677
최고출력 (ps/rpm)	625/1,600	530/1,600	510/1,600	456/1,600
최대토크 (kgf-m/rpm)	305.9/1,100	265.1/1,100	254.9/1,100	224.3/1,100
변속기	MPS3 (자동 12단)	MPS3 (자동 12단)	MPS3 (자동 12단)	MPS3 (자동 12단)
타이어	전륜 385/65R22.5, 315/80R22.5(선택) 후륜 295/80R22.5	295/80R22.5	295/80R22.5	295/80R22.5
휠	알루미늄	알루미늄	알루미늄	스틸
액슬 용량 전륜/후륜 (t)	8.0/10.0	7.5/13.0/10.0	7.5/13.0/10.0	7.5/13.0/10.0
연료탱크 좌/우 (L)	290/290	290/220	290/220	290/220
보조 브레이크	HPB	HPB	HPB	HPB

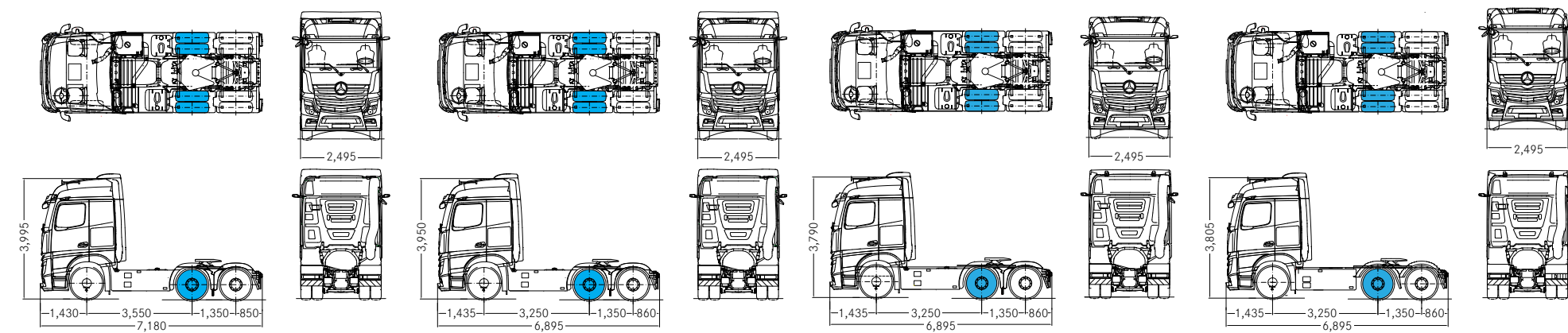

2863LS 6x2 기가스페이스

2653LS 6x2 기가스페이스

2651LS 6x2 스트림스페이스

2646LS 6x2 스트림스페이스

Actros tractor - 제원

	2653LS 6x2	2646LS 6x2	3363S 6x4 (허브)	2663LS 6x4 (허브)
모델 라인	BCT - 프리미엄	BCT - 스탠다드	Power - 익스트림	Power - 에어
캡 타입	클래식스페이스	클래식스페이스	스트림스페이스	스트림스페이스
공차중량 (Kg) (*에어디플렉터)	8,850	8,650	10,530	10,080
전장/전폭/전고 (mm) (*에어디플렉터)	6,895 / 2,495 / 3,425	6,895 / 2,495 / 3,425	7,265 / 2,495 / 3,880	7,050 / 2,495 / 3,865
휠베이스 (mm)	3,250+1,350	3,250+1,350	3,450+1,350	3,300+1,350
엔진 모델	OM471 (3세대)	OM470 (2세대)	OM473	OM473
총 배기량 (cc)	12,809	10,677	15,569	15,569
최고출력 (ps/rpm)	530/1,600	456/1,600	625/1,600	625/1,600
최대토크 (kgf-m/rpm)	265.1/1,100	224.3/1,100	305.9/1,100	305.9/1,100
변속기	MPS3 (자동 12단)	MPS3 (자동 12단)	MPS3 (자동 16단)	MPS3 (자동 16단)
타이어	295/80R22.5	295/80R22.5	315/80R22.5	315/80R22.5
휠	알루미늄	스틸	스틸	알루미늄
액슬 용량 전륜/후륜 (t)	7.5/13.0/10.0	7.5/13.0/10.0	8.0/13.4/13.4	7.5/10.0/10.0
연료탱크 좌/우 (L)	290/220	290/220	390 (좌)	290/220
보조 브레이크	HPB	HPB	HPB + 터보 리타더 클러치	HPB+리타더

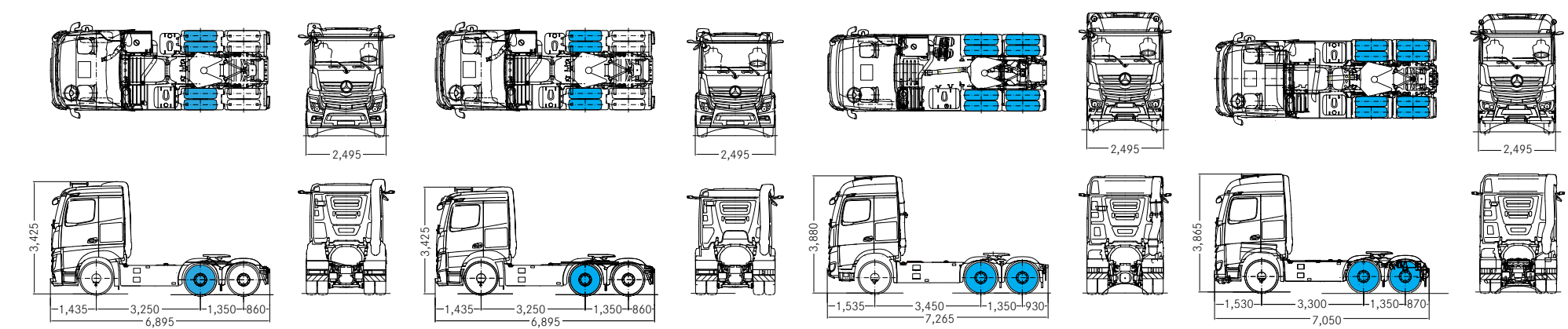

2653LS 6x2 클래식스페이스

2646LS 6x2 클래식스페이스

3363S 6x4 스트림스페이스 (허브)

2663LS 6x4 스트림스페이스 (허브)

현명한 트럭커들의 필수 선택 서비스 컨트랙트



오직 메르세데스-벤츠 트럭만을 위하여 ‘유지 관리’ + ‘보증 연장’ + ‘견인 지원’ + ‘소모품 교환’ 등의 모든 서비스가 포함된 서비스 계약 상품입니다. 부담 없는 가격으로 업계 최다 혜택의 고품격 차량 케어 서비스를 누리보십시오.

차량 운행 패턴과 소요 계획에 따라 고객님의 꼭 맞는 서비스 컨트랙트 상품을 구매해 보세요.

상 품 명	상 품 구 성				상 품 내 용
유지관리형 (계약기간 : 3/5년)	정기점검	유지보수	엔진오일		디젤미립자필터(DPF) 교환까지 포함한 ‘안전한 차량 관리의 기본’ 유지관리형
통합형 (계약기간 : 3/5년)	정기점검	유지보수	엔진오일 +	보증연장* + 긴급출동 및 견인 보증연장	원하는 기간으로 보증연장을 통해 ‘비즈니스에 안심을 더하는’ 통합형
통합형 골드 (계약기간 : 3년)	정기점검	유지보수	엔진오일 +	보증연장* + 긴급출동 및 견인 보증연장	소모품 정비까지 ‘걱정 없이 든든한’ 통합형 골드 ※ 소모품 정비는 보증연장 기간 동안 특정 항목 소모품 정비가 필요한 경우 메르세데스-벤츠 상용차 공식 서비스센터를 통해 제공하는 정비 서비스입니다.

업계 최다 혜택! ‘올인원’ 서비스

*3년 상품 - 차체 및 일반 부품 보증연장 : 보증 기간을 차량 모델에 따라 3년/25만km 혹은 3년/30만km 혹은 3년/45만km로 연장 (선도래 기준)
*5년 상품 - 차체 및 일반 부품 + 엔진 및 동력전달장치 부품 보증연장 : 보증 기간을 차량 모델에 따라 5년/50만km 혹은 5년/75만km로 연장 (선도래 기준)
※ 각 지원 사항은 당사 지원 규정에 한하며, 자세한 사항은 메르세데스-벤츠 상용차 공식 서비스센터의 서비스 어드바이저에게 문의하세요.

판매 네트워크 및 공식 서비스 센터

▶ 자세한 위치와 트럭 매니저를 찾아 보세요.

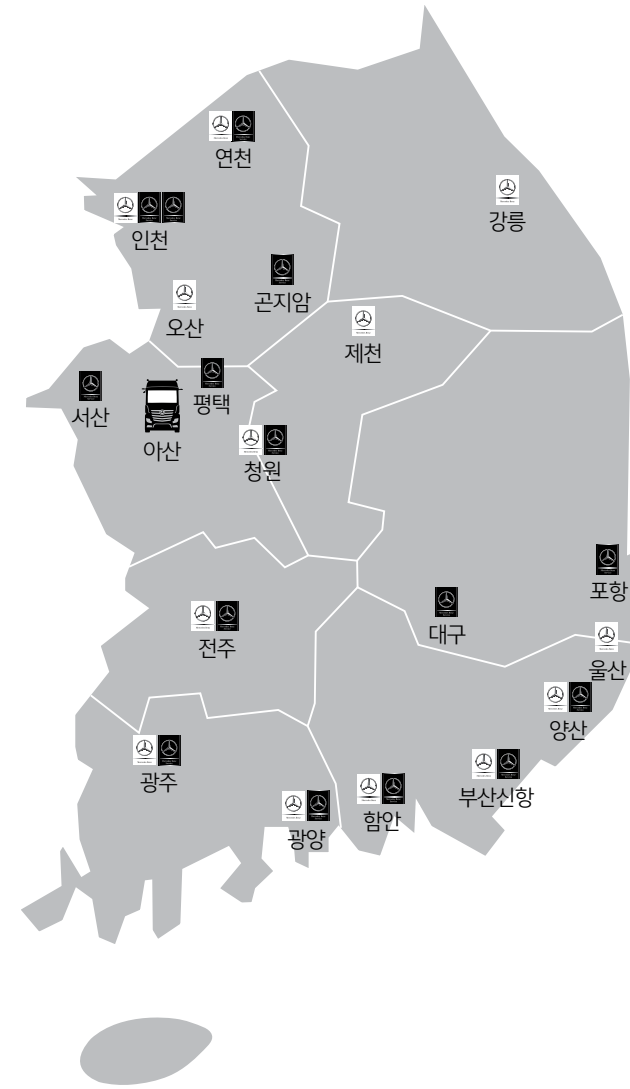

지역	영업 지점	전화번호	주소
서울/경기남부/대전/충청	광역수도권A 세일즈 지역본부(오산)	031-339-0570	경기도 평택시 진위면 남부대로 552
	연천 영업소	031-339-0570	경기도 연천군 전곡읍 양연로 703
	청원 영업소	043-260-6611	충청북도 청주시 서원구 남이면 연청로 1288-8
서울/경기북부/인천	광역수도권B 세일즈 지역본부(인천)	032-764-9417	인천광역시 동구 중봉대로 68번길 48
	부산/경남/대구/경북	광역경상권 세일즈 지역본부 (부산)	055-382-9336
부산/경남/대구/경북	함안 영업소	055-584-9336	경남 함안군 군북면 장지4길 4
	부산신항 영업소	055-551-9336	경남 창원시 진해구 안골로 52
	울산 영업소	052-276-9336	울산광역시 남구 여천로 58
제천/강원	강원 세일즈 지역본부	043-645-9627	충북 제천시 단양로 14번길 48-13
	강릉 영업소	033-651-9627	강원도 강릉시 강변로 126번길 10 (2층)
광주/전라	호남 세일즈 지역본부	062-676-9494	광주광역시 광산구 평동산단3번로 105
	전주 영업소	063-245-2648	전북 김제시 금구면 용지리 430-1 전주풍남서비스센터 정규 영업소 내 2층
본사 직판	B2B 세일즈	010-3706-4355	서울시 중구 한강대로 416
	트럭 스타 센터 (상용차 종합 출고센터)	041-537-7800	충청남도 아산시 음봉면 음봉로 232

지역	서비스 센터	전화번호	주소
경기	인천 동구	032-763-1600	인천광역시 동구 중봉대로68번길 48
	인천 중구	032-772-3486	인천광역시 중구 월미로 94
	연천	031-833-5997	경기도 연천군 전곡읍 양연로 703
	곤지암	031-763-3106	경기도 광주시 곤지암읍 평촌길 100-9
	오산	031-665-0076	경기도 평택시 진위면 남부대로 552
강원	개소 예정		
	충청	서산	041-664-6116
전라	청원	043-260-6611	충청북도 청주시 서원구 남이면 연청로 1288-8
	광주	062-944-4936	광주광역시 광산구 평동산단3번로 105
	전주	063-544-1118	전북 김제시 금구면 용지리 430-1
경상	광양	061-794-0675	전라남도 광양시 광양읍 제철로 256
	포항	054-286-3838	경북 포항시 남구 대송면 철강산단로 34번길 28
	양산	055-371-3867	경상남도 양산시 물금읍 제방로 225
	대구	054-701-0015	경북 칠곡군 왜관읍 현대로 133
함안	함안	055-582-5432	경상남도 함안군 군북면 장지4길 4
	부산신항	055-552-4458	경상남도 창원시 진해구 안골로 52